

# FERMAX

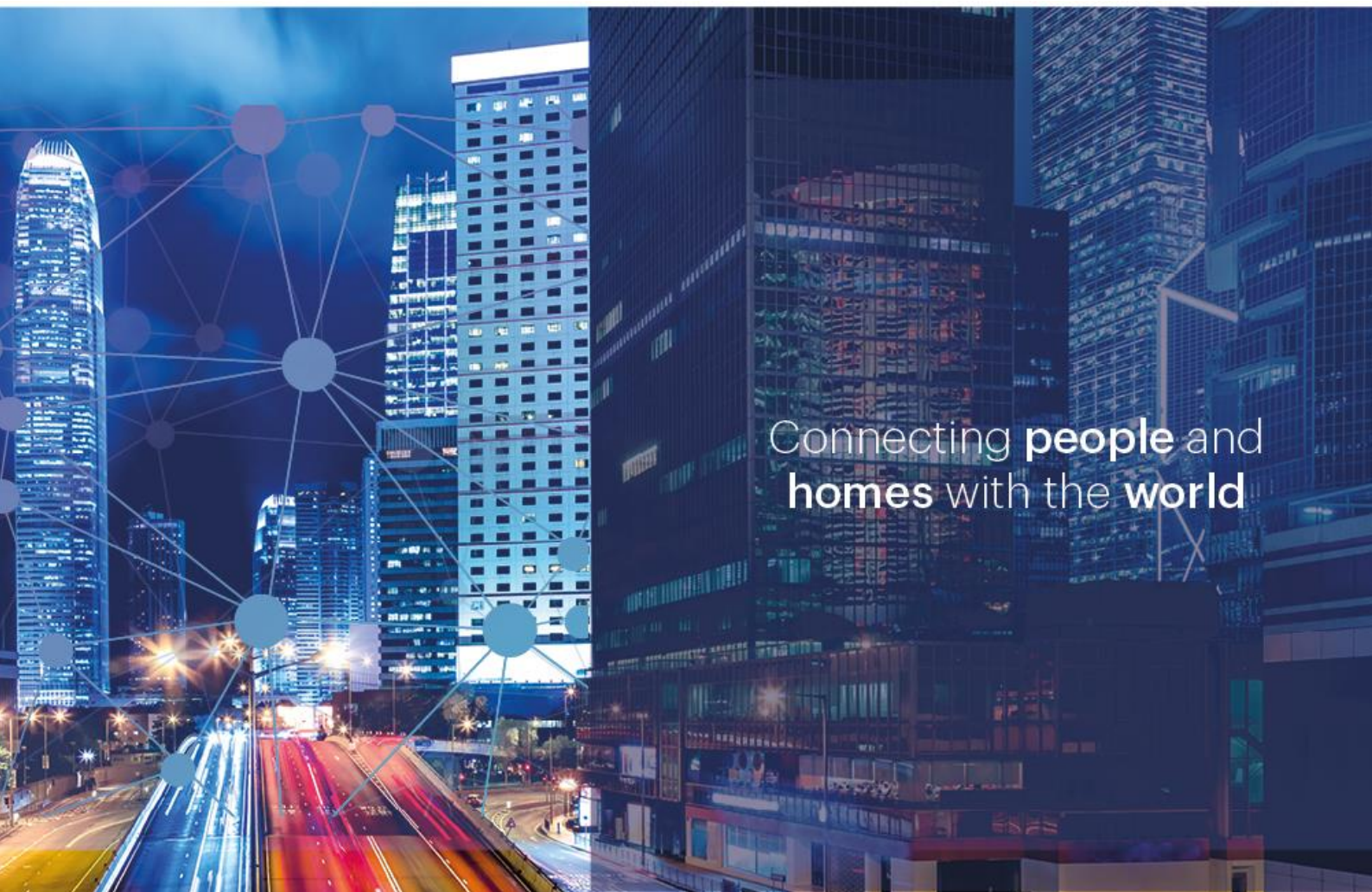

Connecting **people** and  
**homes** with the **world**

## MANUAL INSTALADOR PLACA MARINE SIP



FECHA:

Noviembre de 2025

Cod.970300Ec

**ÍNDICE**

1 Primeros pasos ..... 3

2 Instalaciones MEET ..... 8

3 Instalaciones SIP ..... 15

4 CONFIGURACIÓN ADICIONAL ..... 16

    4.1 Entradas y salidas ..... 16

        4.1.1 Conectar un pulsador de salida ..... 16

        4.1.2 Configuración relé Out 2 ..... 16

    4.2 Integraciones ..... 18

        4.2.1 Envío de comandos HTTP o mensajes SIP basados en eventos ..... 18

        4.2.2 Recepción de comandos HTTP ..... 18

    4.3 Otros ..... 20

        4.3.1 Ajustes de exportación e importación ..... 20

        4.3.2 Conexión RTSP ..... 20

        4.3.3 Captura de imágenes en caso eventos ..... 20

        4.3.4 Reset de fábrica ..... 21

        4.3.5 Actualización Firmware ..... 22

    4.4 Anexo I: Placa SIP DDA ..... 24

# 1 PRIMEROS PASOS

## INSTALACIÓN

### INSTALACIÓN PLACA DE CALLE

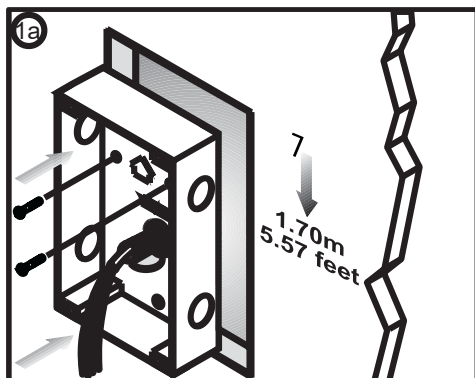

- Instalación con CAJA de EMPOTRAR

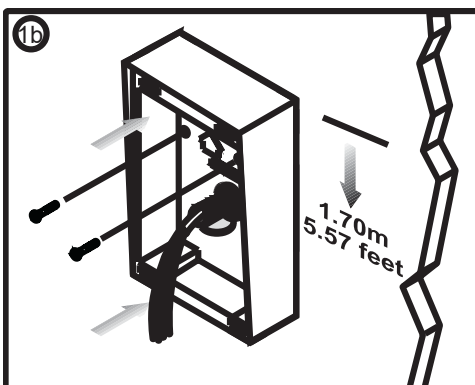

- Instalación con CAJA de SUPERFICIE

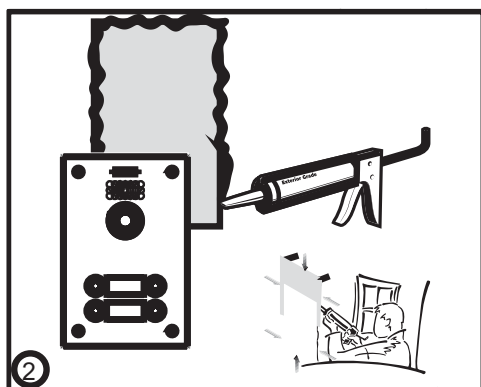
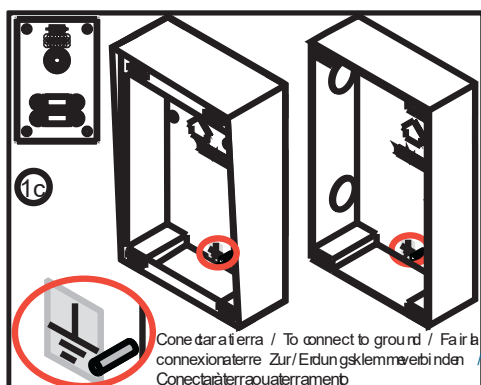

Aconsejamos sellar la placa con un cordón de silicona para asegurar una mejor estanqueidad de ésta.

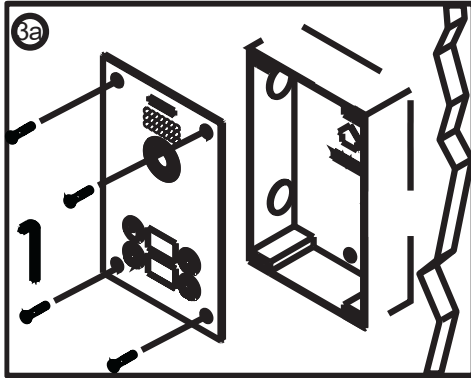

Cierre de placa con CAJA de EMPOTRAR

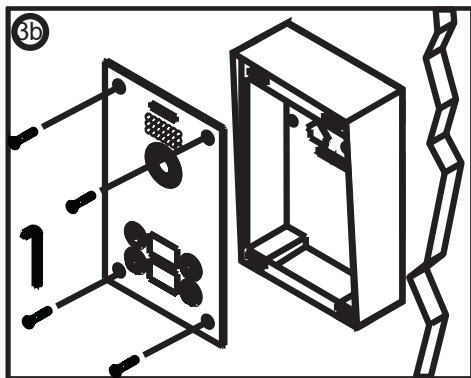

Cierre de placa con CAJA de SUPERFICIE

## Configuración por defecto

<u>Usuario y contraseña</u>	Valor	Servidor web
<b>Usuario</b>	admin	-
<b>Contraseña</b>	123456	Sistema » Cuenta » Gestión de usuarios
<u>Configuración de la red</u>		Red » Básico » Configuración IPv4 » ...
<b>Tipo</b>	IP estática	
<b>Dirección IP</b>	10.1.0.1	
<b>Máscara de red</b>	255.0.0.0	
<b>Puerta de enlace</b>	10.254.0.1	
<u>Pulsadores</u>		<i>Acción que se ejecuta al pulsar un botón determinado</i>
(Abajo) <b>1</b>	10.1.1.1 (Tipo Meet)	Tecla de función » Ajustes de las teclas de función » DSS 1
<b>2</b>	10.1.1.2	
<b>3</b>	10.1.1.3	
<b>4</b>	10.1.1.4	
(Arriba) <b>5</b>	10.1.1.5 (Tipo Meet)	... » DSS 5
<u>Etiquetas</u>		<i>Nombres mostrados al llamar (vía P2P o servidor SIP) a un determinado dispositivo</i>
<b>DispositivosMEET(P2P)</b>	PLACA	Línea » Configuración básica » Configuración SIP P2P » Nombre de usuario
<b>Aplicación MEET ME (SIP)</b>	MEETME	Línea » SIP » Configuración del registro » Nombre para mostrar
<u>Servidores SIP</u>		<i>Servidor SIP local o remoto, si es necesario. Nombre de dominio o dirección IP</i>
<b>Servidor SIP 1</b> (MEET ME@SIP1)	sip.fermax.com	Línea » SIP » Servidor SIP 1 » Dirección del servidor
<b>Servidor SIP 2</b> (SIP2)	-	Línea » SIP » Servidor SIP 2 » Dirección del servidor
<u>Salida</u>		Ajustes de seguridad » Ajustes de salida » ...
<b>Estado de reposo</b>	C-NC cerrado*	» Estado estándar
<b>Duración</b>	4 segundos	» Salida Duración
<b>Tono DTMF</b>	#	» Código de activación DTMF
<b>Tono de apertura</b>	bell.wav	» Activadoportono DTMF

\*Se refiere al estado del relé en estado pasivo -sin alimentación-. Ver serigrafía en la parte trasera del dispositivo.

Importante: la cerradura de la puerta debe alimentarse a través de una fuente de alimentación externa.

Capacidad máxima Salida1: 2A@30VDC, 0,5A@125VDC

Cada pulsador acepta **hasta 8 valores diferentes** (direcciones IP o licencias MEET ME) sólo si Tipo = MEET. Para cualquier otro tipo, sólo se admite 1 valor.

**Cambio de la dirección IP por defecto de la placa MARINE SIP**

1. Añada la siguiente configuración al adaptador de interfaz de red de su PC:

Dirección IP: 10.10.11.11  
Máscara: 255.0.0.0

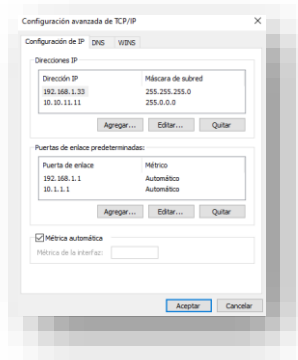

2. Abra su **navegador web**, dirjase a **http://10.1.0.1** e introduzca **usuario** y **contraseña** por defecto:

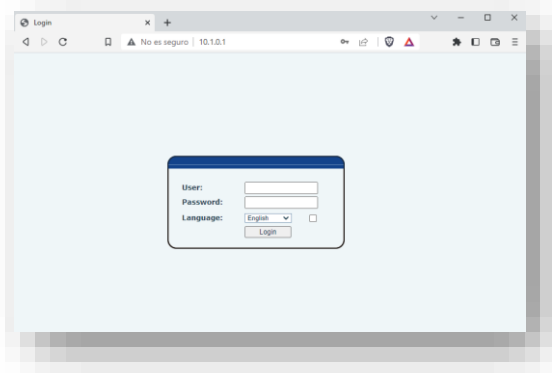

3. Vaya al menú **Red** y cambie la **configuración IPv4** predeterminada de acuerdo con la configuración de su red local.

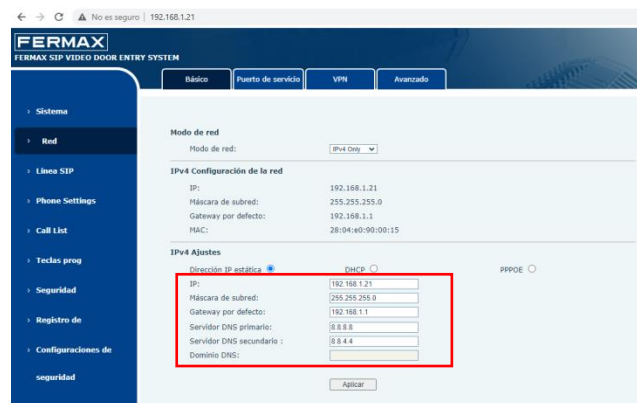

*En caso de no conocerla dirección IP de la placa:*

1. Mantenga pulsado el pulsador #1 (abajo). Transcurridos unos segundos, se emitirá un sonido.
2. Inmediatamente, presione brevemente el pulsador #1. La placa anunciará su dirección IP actual.

## Ajustes de Volumen

- Volumen del altavoz de la placa: 7 defecto, modifica el audio de bajada.
- Volumen del micrófono: 2 por defecto, modifica el audio de subida.
- Volumen del tono de llamada: 9 por defecto, modifica el sonido del tono de llamada en placa.



## Otros parámetros

Ajustes	Servidor web
Audio	Ajustes de intercom » Ajustes de medios » ... <ul style="list-style-type: none"> <li>• Códecs</li> <li>• Volumen</li> </ul>
Vídeo	Ajustes de intercom » Ajustes de la cámara » ... <ul style="list-style-type: none"> <li>• Códecs</li> <li>• Resolución, frecuencia de imagen...</li> </ul>
SIP P2P	Línea » Configuración básica
Servidores SIP (1/2)	Línea » SIP » ... <ul style="list-style-type: none"> <li>• Protocolo de transporte</li> <li>• Puerto</li> </ul>

## 2 INSTALACIONES MEET

Este capítulo pretende resumir el funcionamiento y particularidades de la placa MARINE SIP cuando se instala en **instalaciones MEET 3.50**: llamada local SIP P2P a dispositivos MEET y/o llamada remota a la app MEET ME utilizando el servidor SIP en la nube de FERMAX.

Es posible mezclar placas MEET (KIN, MILO,...) sin módulos de relés externos ref. 1490 o 1491 y placas MARINE SIP dentro de la misma instalación, llamando a los mismos dispositivos MEET y/o smartphones con la app MEET ME instalada.

Es posible utilizar la Conserjería MEET ref. 95391 y placas MARINE SIP dentro de la misma instalación, pero las funciones de captura de imágenes y grabación de vídeo no son compatibles.

Tenga en cuenta la siguiente tabla como referencia para conocer las limitaciones de esta integración:

<b>Dispositivo MEET</b> (mín. v3.50)	<b>Disponible</b>	<b>No disponible</b>
<b>Todos los dispositivos MEET</b>	Audio, vídeo y apertura de puerta Tag de identificación (defecto = PLACA) Registro de llamadas Previsualización de vídeo Llamada secuencial a varios dispositivos MEET	Llamada simultánea a varios dispositivos MEET mediante llamada P2P (posible con un servidor SIP) Auto ON de placa
<i>Monitor NEO</i>		Abrir una segunda puerta en conversación. Auto-ON de placa no disponible para monitor NEO
<i>Monitor WIT A10</i>	Captura manual de imágenes Auto ON de placa (vía Trigger App a instalar)	Devolución de llamada a través del registro de llamadas
<i>Conserjería</i>	Devolución de llamada a través del registro de llamadas	Apertura de la puerta mediante la función de rellamada Modos (Día, Noche, Mixto) Desvío y transferencia de llamadas Captura de imágenes manual y automática
<b>App MEET ME</b>	<b>Disponible</b>	<b>No disponible</b>
<i>iOS/Android</i>	Audio, vídeo y apertura de puerta <sup>[2]</sup> Tag de identificación (defecto = MEET ME) Registro de llamadas y devolución de llamadas a través del registro de llamadas Llamada secuencial a varias licencias MEET ME Llamada simultánea a hasta 8 smartphones con la misma licencia <sup>[1]</sup> Auto ON de placa (una vez que la aplicación recibe una primera llamada de la placa) Recepción de llamadas con la APP cerrada	Cámaras externas Relés auxiliares
<i>Android</i>	Previsualización de vídeo en varios dispositivos	
<i>iOS</i>		Previsualización de vídeo en varios dispositivos (restricción iOS)

Incompatibilidad con la función de control de ascensor, placa Marine SIP y central de conserjería en la misma instalación. Las funciones de captura y grabación de vídeo de la placa no son compatibles si hay una unidad de conserjería.

[1] Este escenario concreto se refiere a una placa MARINE SIP con licencia MEET ME llamando a una única licencia MEET ME, compartida por hasta 8 smartphones Android/iOS diferentes. En esta situación, atender o rechazar una llamada entrante desde cualquier smartphone cuelga automáticamente la llamada en el resto de smartphones.

La llamada desde la placa MARINE SIP a las licencias MEET ME requiere adquirir **1x ref. 1496 / LICENCIA MEET ME por cada placa SIP**, más un número determinado de ref.1496 adicionales que dependerá del número de smartphones independientes a llamar. Todos los dispositivos MEET incluyen 1x ref. 1496 que puede utilizarse para este fin.

[2] Dispositivos iOS: La función de apertura de Puerta puede requerir esperar de 6 a 8 seg. Una vez contestada la llamada para asegurar que la acción se ejecuta correctamente.

Es posible **llamar secuencialmente** -llamar al dispositivo 1, no contesta, llamar al dispositivo 2,...- a múltiples dispositivos (monitores MEET, licencias MEET ME...). Los smartphones que compartan la misma licencia sonarán al mismo tiempo. Véase el ejemplo **M3. Llamada a varios dispositivos**. La llamada paralela -llamada a los dispositivos 1 y 2 al mismo tiempo- a varios dispositivos MEET requiere de un servidor SIP dedicado, y configuración adicional.

Resumen de ejemplos:

- **M1.** Placa MARINE SIP CP101. Llamada local P2P a un monitor MEET.
- **M2.** Placa MARINE SIP CP101. Llamada remota a una licencia MEET ME.
- **M3.** Placa MARINE SIP CP105. Llamada local y remota a 5 monitores WIT A10 + licencias MEET ME.

Estos tres ejemplos pueden servir de base para otros posibles escenarios relacionados con instalaciones con dispositivos MEET.

## Apertura de puerta con la nueva app MeetMe

### Apertura de puerta principal

Para poder realizar la apertura con la nueva app, es necesario tener activada la opción **Security Settings > Output Settings > Seleccionar la salida deseada (Output1/Output2) > Trigger by SMS > unlock\_main**.

Desde el firmware 5.8 viene activado por defecto. Se puede descargar el fichero firmware la ficha de producto en la web [fermax.com](http://fermax.com).

The screenshot shows the FERMAX SIP VIDEO DOOR ENTRY SYSTEM web interface. The left sidebar contains a menu with options: System, Network, Line, Intercom settings, Call List, Function Key, Security, and Device Log. The 'Security Settings' option is selected. The main content area is titled 'Basic Settings' and includes fields for Ringtone Duration (1), Input & Tamper Server Address, and Message (Alarm\_Info.Description=\$model,SIP User=Sactive\_user,Mac=\$mac,IP=\$ip,port=\$strigge). Below this is an 'Apply' button. The 'Output Settings >>' section is expanded, showing 'Output1' selected. Under 'Output Settings >>', there are dropdown menus for 'Triggered By DTMF RingTone' (bell.wav), 'Triggered By URI Ringtone' (None), 'Triggered By SMS Ringtone' (None), and 'Triggered By Dsskey Ringtone' (None). The 'Output1' section has a checked 'Output1' checkbox, 'Standard Status' (NC closed), and 'Output Duration' (4). Under 'Output Trigger Mode', 'Trigger By SMS' is checked. The 'Trigger Message' field is set to 'unlock\_main'. Other fields include 'DTMF Trigger Code' (0), 'DTMF Reset Code', 'Reset By' (By Duration), and 'Reset Message'.

Apertura de puerta secundaria

Adicionalmente, si queremos controlar el segundo relé de placa SIP tendremos que repetir los pasos para la Salida 2, empleando en este caso el mensaje SIP "unlock\_sec".

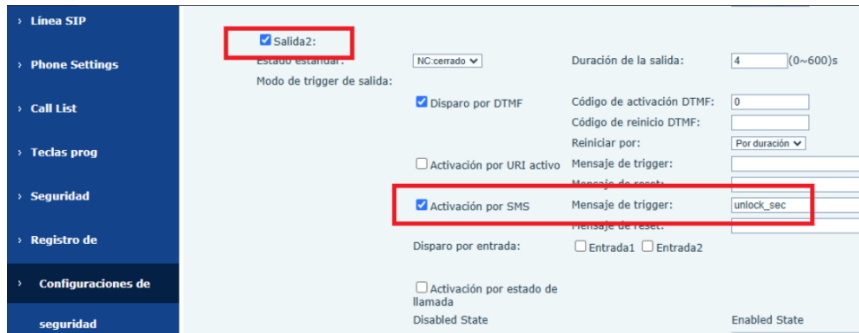

Ejemplos

**M1.** 1x Placa Marine SIPCP101 (1 pulsador) + 1x Monitor WIT (llamada P2P). Instalación sólo local.

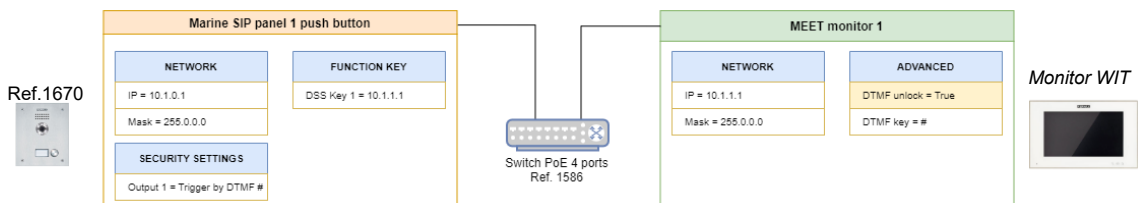

Fondo en blanco = configuración por defecto; amarillo = cambios a aplicar

Pasos:

1. Red: sin configuración adicional.
2. Llamada placa a monitor: sin configuración adicional.
3. **Monitor MEET:** Comando DTMF para apertura de puerta.
  - 3.1. Inicie sesión en el monitor (consulte el manual correspondiente para obtener más información).
  - 3.2. Vaya al menú **Avanzado** y active la opción **DTMF unlock**. Asegúrese de que **Tecla DTMF = #**



Una vez guardado, el monitor enviará el tono DTMF "#" mientras esté en conversación con la placa.

**M2.** 1x Placa Marine SIPCP101 (1 pulsador) + 1x smartphone con app MEET ME + licencia ref. 1496 (servidor SIP remoto, nube MEET ME). Instalación solo remota (requiere conexión a Internet).

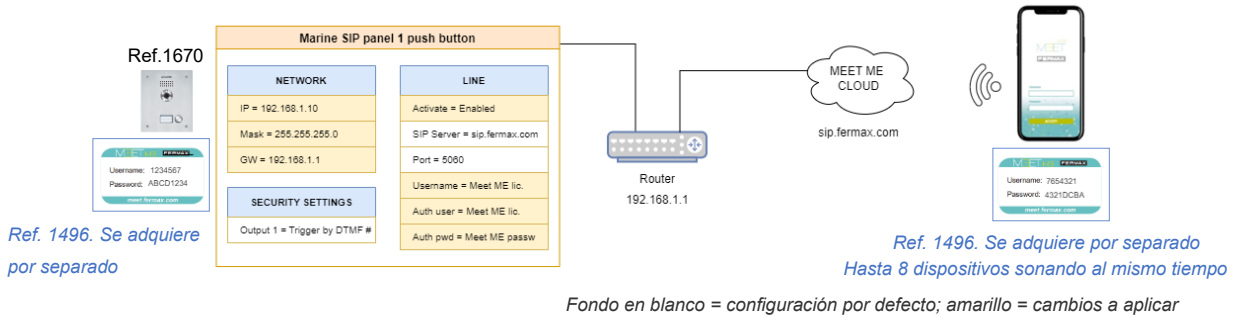

Pasos:

1. Red: cambie la configuración del router y/o placa Marine SIP (véase 1. Primeros pasos).
2. **Placa MARINE SIP.** Llamada a MEET ME:
  - 2.1. Servidor web: Ir al menú **Línea**. Línea: MEETME@SIP1.
  - 2.2. Registre el dispositivo en **sip.fermax.com** utilizando la licencia MEET ME adquirida.
    - 1) Marque la opción **Activar**.
    - 2) Establezca el **nombre** de usuario y el **usuario de autenticación** como nombre de usuario MEET ME (ejemplo:1234567).
    - 3) Establezca la **contraseña de autenticación** como MEET ME Password (ejemplo: ABCD1234)
    - 4) Opcional: Cambiar **nombre de pantalla**. Nombre que aparece en la aplicación MEET ME cuando el dispositivo llama a cualquier licencia MEET ME. Por defecto: "MEETME"
    - 5) Seleccionar el protocolo de comunicación deseado y el puerto
      - Con UDP, el puerto es el mismo (5060) y sólo hay que reiniciar.
      - Con TCP (opción por defecto), el puerto hay que cambiarlo a 5223.
      - Con TLS, el puerto hay que cambiarlo a 4443 (recomendado).
    - 6) Aplicar cambios. Resultado: **Estado de la línea = Registrado**.

SIP Plan de acción Configuración básica Paging Server

Sistema

Red

**Línea SIP**

Phone Settings

Call List

Teclas prog

Seguridad

Registro de

Línea SIP MEETME@SIP1

Configuración del registro >>

Estado de línea: Registrado 6

Nombre de usuario: 2 1234567

Nombre a mostrar: 4 MEETME

Real: (empty)

Activar: 1

Autenticación Usuario: 2 1234567

Contraseña de autenticación: 3 .....

Nombre del servidor: (empty)

SIP Server 1: 5

Dirección del Servidor: sip.fermax.com

Puerto del Servidor: 4443

Protocolo de transporte: TLS

Tiempo expiración: 3600 Segundo(s)

SIP Server 2:

Dirección del Servidor: (empty)

Puerto del Servidor: 4443

Protocolo de transporte: TLS

Tiempo expiración: 3600 Segundo(s)

Otros posibles mensajes de *Estado de Línea* (5):

- **Tiempo de espera:** no hay respuesta del servidor. Compruebe los parámetros de red y la configuración del servidor SIP 1.
- **Fallo con 403:** respuesta del servidor, pero conexión rechazada. Compruebe los campos Nombre de usuario, Usuario de autenticación y Contraseña de autenticación.

2.3. Vaya al menú **Teclas prog**. Configure el número de licencia MEET ME a la que se llamará al pulsar la tecla.

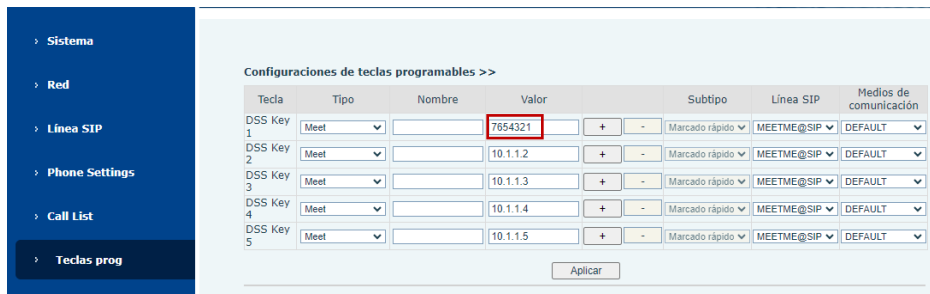

2.4. Configuración para apertura de puertas

**M3.** Llamada local + remota. 1x Placa MARINE SIPCP105 (5 pulsadores) + 5x monitores WIT. Cada monitor incluye 1x licencia MEET ME (llamada local P2P + servidor SIP remoto MEET ME)

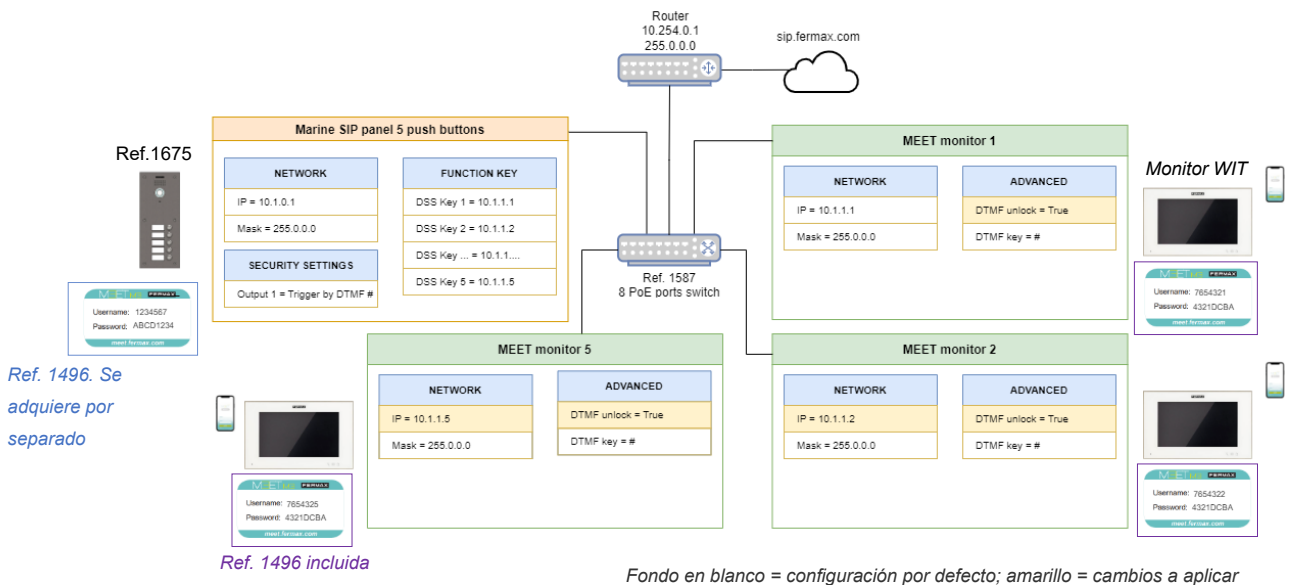

Pasos:

Placa MARINE SIP

1. Vea el ejemplo **M2**, paso 2 (PLACA MARINE SIP llamada a MEET ME), para habilitar la funcionalidad "llamada a dispositivos MEET ME".
2. Vaya al menú **Teclas prog**. Configuración por defecto de las teclas de función:



3. Llamada a las licencias MEET ME: Para cada Tecla DSS, pulse el botón "+" y añada el número de cada licencia MEET ME incluida en el frontal de cada monitor MEET.

Configuraciones de teclas programables >>

Tecla	Tipo	Nombre	Valor	Subtipo	Línea SIP	Medios de comunicación
DSS Key 1	Meet	MEET ME licencia 1	10.1.1.1 7654321	Markado rápido	MEETME@SIP	DEFAULT
DSS Key 2	Meet	MEET ME licencia 2	10.1.1.2 7654322	Markado rápido	MEETME@SIP	DEFAULT
DSS Key 3	Meet	...	10.1.1.3 7654323	Markado rápido	MEETME@SIP	DEFAULT
DSS Key 4	Meet		10.1.1.4 7654324	Markado rápido	MEETME@SIP	DEFAULT
DSS Key 5	Meet	MEET ME licencia 5	10.1.1.5 7654325	Markado rápido	MEETME@SIP	DEFAULT

Una vez guardados los cambios, si se pulsa cualquier botón:

1. La placa llamará al monitor MEET 10.1.1.X (*Valor principal*)
2. En caso de que no haya respuesta después de 15 segundos, la placa finalizará automáticamente la llamada con el monitor MEET y llamará a la licencia MEET ME 765432X (*Valor secundario*)

El comportamiento predeterminado puede modificarse para todos los pulsadores a través del menú **Teclas prog, Parámetros avanzados**:

Parámetros avanzados >>

Call Switch Mode: principal-secundario

Tiempo de llamada: 5 (5~50)Segundo(s)

Primer número Hora de inicio: 06:00 (00:00~23:59)      Primer número Hora final: 18:00 (00:00~23:59)

<b>Modo de marcación</b>	<p>Opciones:</p> <ul style="list-style-type: none"> <li>• Principal-Secundario: llamada al Principal. Si no hay respuesta una vez transcurrido <i>el tiempo de conmutación de llamadas</i>, se llama al secundario.</li> <li>• Periodo de tiempo: llamada a "Principal" durante el periodo comprendido entre la hora de inicio y la hora de finalización. Si está fuera de este periodo, entonces llamada a "Secundario".</li> </ul>
<b>Tiempo de conmutación de llamada</b>	<p>Mínimo: 5 segundos</p> <p>Máximo: 50 segundos (30 segundos en instalaciones MEET)</p> <p>Predeterminado: 15 segundos</p>
<b>Hora de inicio/fin primer número</b>	00:00 a 23:59

Cada *llave DSS* puede incluir hasta 8 llamadas secuenciales diferentes a dispositivos MEET o licencias MEET ME. Cada nueva fila añadida actuará como "Valor secundario" de su fila anterior.

Ejemplo: Llamada al dispositivo MEET 10.1.1.1. Si no hay respuesta, después de 15 segundos, llamada al dispositivo MEET 10.1.1.2. Si no hay respuesta, después de 15 segundos, llamada a licencia MEET ME 7654321.

Key	Type	Name	Value	Subtype	Line	Media
DSS key 1	Meet		10.1.1.1	Speed Dial	MEETME@SIP	DEFAULT
			10.1.1.2			
			7654321			

Monitores WIT

Para cada monitor...

1. Cambie los **parámetros de red** de los monitores 2 a 5: **dirección IP** 10.1.1.2, 10.1.1.3, etc.

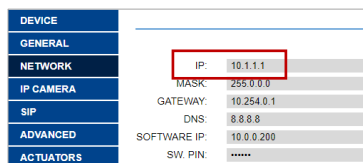

2. Vaya al menú **Avanzado** y active la opción **DTMF Unlock**. Asegúrese de que **Tecla DTMF = #**

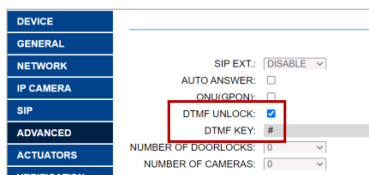

# 3 INSTALACIONES SIP

La placa MARINE SIP puede llamar a **dispositivos SIP de otros fabricantes**, locales o remotos, a través de llamadas SIP P2P o servidor SIP.

A continuación encontrará algunos ejemplos de la configuración de la placa MARINE SIP en cada caso.

## Ejemplos

**S1.** 1x Placa MARINE SIP CP101 (1 pulsador). Llamada local P2P a un PC con cliente Micro SIP instalado.

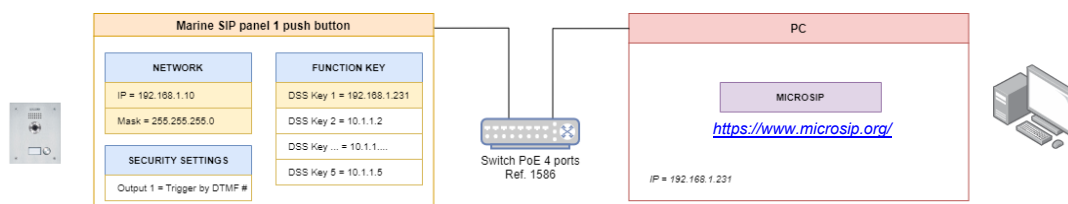

Pasos:

1. Red: cambie la configuración del router y/o de la placa Marine SIP (véase 1. *Primeros pasos*).
2. Vaya al menú **Línea**, pestaña **Ajustes Básicos**, **Ajustes SIP P2P**, y configure el nombre que se mostrará cuando la placa llame al PC. Ejemplo:

Display name:

3. Vaya al menú **Teclas prog** y configure:
  - o Tipo = Memory key
  - o Valor = 192.168.1.231
  - o Medios = DEFAULT (audio + vídeo), alternativas: sólo audio, sólo vídeo

### Configuraciones de teclas programables >>

Tecla	Tipo	Nombre	Valor			Subtipo	Línea SIP	Medios de comunicación
DSS Key 1	Meet		192.168.1.231	+	-	Marcado rápido	MEETME@SIP	DEFAULT

# 4 CONFIGURACIÓN ADICIONAL

## 4.1 Entradas y salidas

- **Las entradas I1 e I2** sólo están disponibles en las placas SIP de hasta 3 pulsadores. La placa SIP de 4 pulsadores sólo tiene libre la entrada I2. Sin entradas libres en placa de 5 pulsadores.
- **OUT1:** 2A@30Vdc, 0.5A@125Vac
- **OUT2:** Conexión al módulo DDA (Anexo I: Placa SIP DDA) . Si no hay módulo, 2A@30Vdc, 0.5A@125Vac .[Ver 4.1.2. Configuración relé Out 2.](#)

### 4.1.1 Conectar un pulsador de salida

Vaya a **Ajustes de seguridad**, **Ajustes de salida** y active Activar por entrada: Entrada1 o Entrada2.

Una vez habilitado, conecte el pulsador de salida a la entrada configurada.

NOTA: Hay que configurar los “Parámetros de la entrada” seleccionada en “configuraciones de seguridad”.

### 4.1.2 Configuración relé Out 2

La placa Marine SIP dispone de un segundo relé configurable desde el Webserver. Si la placa tiene modulo DDA, el módulo está conectado a este relé y por tanto no se podrá usar libremente.

- Configuraciones de Seguridad > Configuraciones de salida > Salida 2
  - Estado Standar: [NC (defecto) – NO]
  - Modo de trigger de salida: Seleccionable
    - Activación por DTMF
    - Activación por URI activo
    - Activación por entrada
    - Activación por estado de llamada
    - Activación por DssKey

Nota: El monitor Meet no envía DTMF 0; no es posible realizar una apertura de segunda puerta en la llamada

## 4.2 Integraciones

### 4.2.1 Envío de comandos HTTP o mensajes SIP basados en eventos

Vea el menú de **configuración de Intercom**, pestaña **Acción**. Eventos principales:

<b>Configuración completada</b>	Placa reiniciada
<b>Llamadas salientes</b>	Llamada iniciada desde placa a cualquier dispositivo SIP
<b>Llamada establecida</b>	Conversación iniciada
<b>Llamada finalizada</b>	Fin de la conversación
<b>Salida 1</b>	Relé de la placa SIP activado

Todos los eventos se enviarán mediante comandos HTTP (URL) o mensajes SIP. No es posible mezclar diferentes tipos de acciones -unas vía comando HTTP, otras usando mensajes SIP- en función de cada evento.

**Ejemplo:** Enviar un comando "Abrir puerta" -HTTP- a una placa MEET KIN cuando se pulsa el botón de llamada.

Placa KIN: <http://admin:123456@10.1.1.2/cgi-bin/ext/control.cgi?op=unlock>

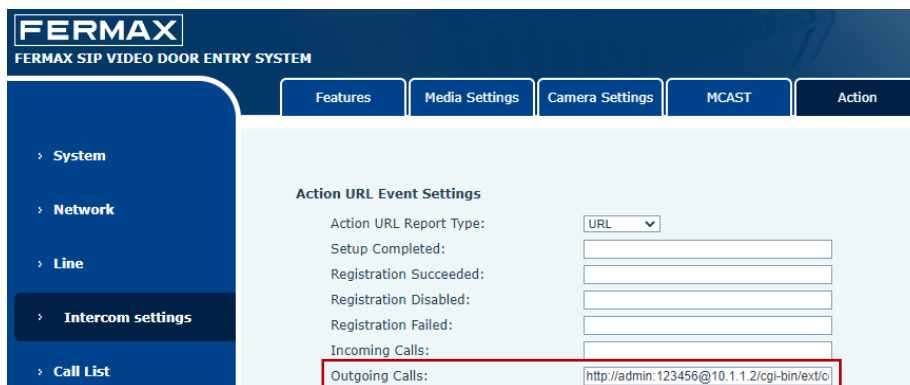

Una vez guardada la configuración, el relé de la placa KIN se desbloqueará cada vez que se pulse cualquier pulsador de la placa Marine SIP.

### 4.2.2 Recepción de comandos HTTP

Esta funcionalidad permite controlar a distancia la placa MARINE SIP.

<b>Acción deseada</b>	<b>Comando HTTP</b>
Pulsación DSS 1	<a href="http://admin:123456@10.1.0.1/cgi-bin/ConfigManApp.com?key=DSS1">http://admin:123456@10.1.0.1/cgi-bin/ConfigManApp.com?key=DSS1</a>
Pulsación DSS 5	<a href="http://.../cgi-bin/ConfigManApp.com?key=DSS5">http://.../cgi-bin/ConfigManApp.com?key=DSS5</a>
Reiniciar placa	<a href="http://.../cgi-bin/ConfigManApp.com?key=F_REBOOT">http://.../cgi-bin/ConfigManApp.com?key=F_REBOOT</a>
Activar OUT1*	<a href="http://.../cgi-bin/ConfigManApp.com?egs&amp;output1=out">http://.../cgi-bin/ConfigManApp.com?egs&amp;output1=out</a>

\*Esta acción requiere adicionalmente ir al **menú Seguridad, Ajustes de salida**, activar "Activar por URI activo" y establecer como Mensaje de activación de la salida = **out**

Output Settings >>

Triggered By DTMF RingTone: bell.wav

Triggered By URI Ringtone: tone.wav

Triggered By SMS Ringtone: None

Triggered By Dsskey Ringtone: None

Output1:

Standard Status: NC.closed

Output Duration: 4 (0~600)s

Output Trigger Mode:

Trigger By DTMF

DTMF Trigger Code: #

DTMF Reset Code:

Reset By: By Duration

Trigger By Active URI

Trigger Message: out

El dispositivo puede enviarse comandos HTTP a sí mismo. Ejemplo: es posible saber cuando la placa se reinicia incluyendo una determinada licencia MEET ME en DSS Key 5 -sin uso inicial, sólo para personal de mantenimiento- que se llamará a través de la app MEET ME sólo cuando se reinicie:

*Configuración completada (placa reiniciado) → Acción remota = Pulsar Tecla DSS 5*

## 4.3 Otros

### 4.3.1 Ajustes de exportación e importación

Ver menú **Sistema**, pestaña **Configuraciones**. Estas opciones pueden ser útiles para copiar la configuración de un dispositivo a otro diferente, y para analizar las diferencias entre la configuración actual y la configuración por defecto.

Desde este menú también es posible restablecer la configuración predeterminada del dispositivo.

### 4.3.2. Conexión RTSP

La placa SIP tiene dos flujos para una conexión continua a través de un grabador de vídeo en red o similar. URL por defecto:

Main stream	rtsp://admin:123456@10.1.0.1/h264/stream.live0
Sub stream	rtsp://admin:123456@10.1.0.1/h264/stream.live1

Se permite un máximo de **3 conexiones simultáneas** a la placa (main+sub).

El requisito de autenticación RTSP se puede desactivar a través del **menú Intercom, Configuración de la cámara**, Activar Rtsp Auth (defecto = activado).

### 4.3.3 Captura de imágenes en caso eventos

Consulte el menú de **configuración de intercomunicación**, pestaña **Configuración de la cámara**.

Eventos:

<b>Entrada</b>	Entradas 1 y/o 2 (ver IN1 & IN2)
<b>Estado</b>	Llamando, Sonando o En conversación
<b>Detección de movimiento</b>	Comienza la conversación

Acciones sobre el evento:

- A) Guardar en una tarjeta SD (no incluida)

Pasos:

1. Apagar el dispositivo
2. Inserte una tarjeta SD (FAT32). Ver ranura en la parte trasera, posición superior
3. Encender el dispositivo
4. Simulación de eventos: realizar una llamada, activar una entrada...

Todas las imágenes almacenadas en la tarjeta SD pueden descargarse juntas -no es posible descargar sólo una imagen determinada- utilizando el siguiente comando:

<http://admin:123456@10.1.0.1/cgi-bin/cameraPhoto?type=csv>

Estructura del archivo: *call\_año+mes+día+hora+minutos+segundos\_dispositivollamado.jpeg*

Ejemplo: *call\_20230517063348\_10.1.1.1\_5060.jpeg*

- B) Guardar en un servidor externo (FTP, TFTP, HTTP o HTTPS), utilizando nombre de usuario y contraseña.

[ftp://server\\_username:password@IP:puerto/ruta](ftp://server_username:password@IP:puerto/ruta)

### 4.3.4 Reset de fábrica

Para restaurar los valores de fábrica lo podemos hacer desde el servidor web de la placa o mediante una combinación de teclas durante el arranque.

#### Desde el software

- Sistema > Configuraciones > Restablecer teléfono



- Confirma

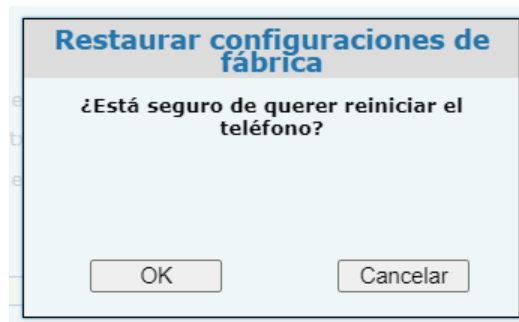

#### Desde la placa

Durante el arranque (Corona de LEDs encendida en placas de video, icono de llamada encendido en DDA o retroiluminación visor en palcas de Audio) puede realizar la siguiente secuencia sobre el pulsador de llamada para resetear los valores a valores de fábrica:

- 1º Pulsación del pulsador número 1.
- 2º Pulsar tres veces consecutivas el pulsador número 1.

Los valores de fábrica están detallados en el punto 1 en "Configuración por defecto".

### 4.3.5 Actualización Firmware

Para disfrutar de las últimas funciones disponibles se recomienda siempre tener instalado en la placa la última versión de firmware.

El firmware es común para todas las referencias de las placas Marine SIP.

Una vez actualizada la placa hay que configurar las funcionalidades extras deseadas definidas en el documento “changelog” dentro de la

carpeta de ubicación del firmware.

**Actualización:**

1. Revisar en la página técnica del producto el último firmware disponible desde la web de Fermax.

- 1.1. Descarga la carpeta comprimida desde el apartado “software”.
- 1.2. Dentro de la carpeta se encuentra el changelog con las nuevas funciones y cambios a realizar para activarlos.
- 1.3. Extraer el firmware “xxxx.z”; ejemplo:

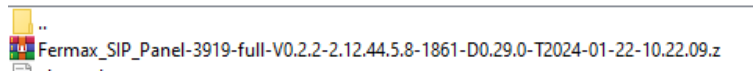

2. Accede al servidor web de la placa.

- 2.1. Comprueba la versión actual de tu placa: Sistema > información > software
- 2.2. Selecciona el archivo con el último firmware: Sistema > Actualización > “seleccionar” y buscar en la ubicación del archivo descargado y seleccionar el “xxxx.z” .
- 2.3. Actualización; al apretar el botón comienza la actualización. El proceso mantendrá la configuración de la placa.

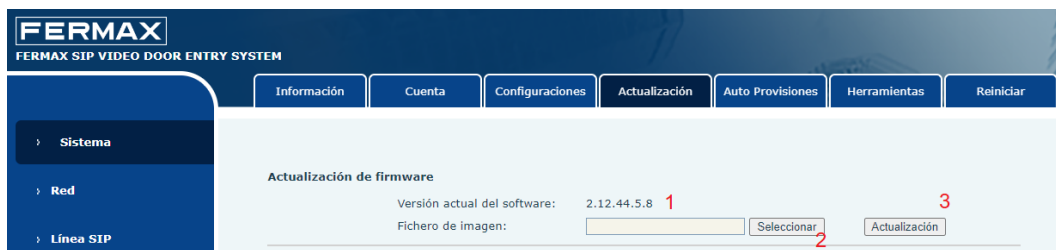

**Configuración:**

Revisa dentro del documento “changelog.txt” los cambios aplicados en el firmware deseado.

Dependiendo de la nueva función que queramos habrá que activar configurar los parámetros descritos.

Ejemplo: Activación tono de llamada:

- **“Changelog”:**
    - 2.12.44.5.8
    - + Feedback tone
- ^ See Intercom settings > Features > Tone Settings > Ring Back Tone = Mandatory Local Tone

- **Activación:**

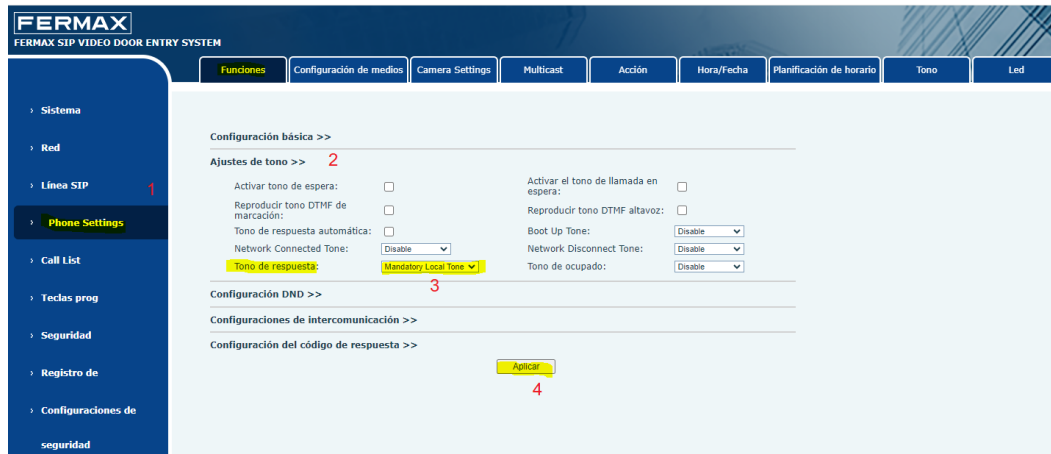

**Nota:** Para actualizaciones en placas sin configuración previa se recomienda un “reset a valores de fábrica” para habilitar por defecto todas las funciones añadidas al nuevo firmware. ([Ver apartado 4.3.4 Reset de fábrica](#)).

Para cualquier duda contacta al departamento técnico.

### 4.4 Anexo I: Placa SIP DDA

Para disponer de la función One To One se utiliza un módulo F07452 MODULO ONE TO ONE C/BUCLE IND. V SKYLINE con un cableado particular:

Los módulos "O2O" gestionan 4 Iconos:

ICONOS



Módulo One to One (DDA) con bucle inductivo

- Llamada: en paralelo con la iluminación de los leds de la placa (paneles de video). Al alimentar la placa, el Led de llamada se activa durante 1 minuto.
- Conversación: se enciende con el descolgado de la llamada. Se utiliza el relé Output 2.
- Abrir puerta: se enciende en paralelo con el abrepuertas (Output 1).
- Canal ocupado: no se utiliza.

El segundo relé de la placa (Output 2) viene configurado para su uso con en módulos OnetoOne.

Configuración:

- Security Settings > Output 2.
  - Allí hay que desmarcar Trigger By DTMF.
  - Marcar Trigger By Call State.
  - Dejar únicamente en Enabledstate las opciones Talking.

NOTA: La conexión del abrepuertas se debe realizar al relé OUT1 de la placa SIP. El común (C) del relé 1 está unido a GND.

Cuando se emplea la función de bucle inductivo es necesario usar una fuente de alimentación para el módulo O2O. La fuente se conecta a RG1. Esta fuente, no se puede compartir con la fuente de las abrepuestas.

Conexionado:

## DIAGRAMAS BÁSICOS

### One to One con bucle inductivo

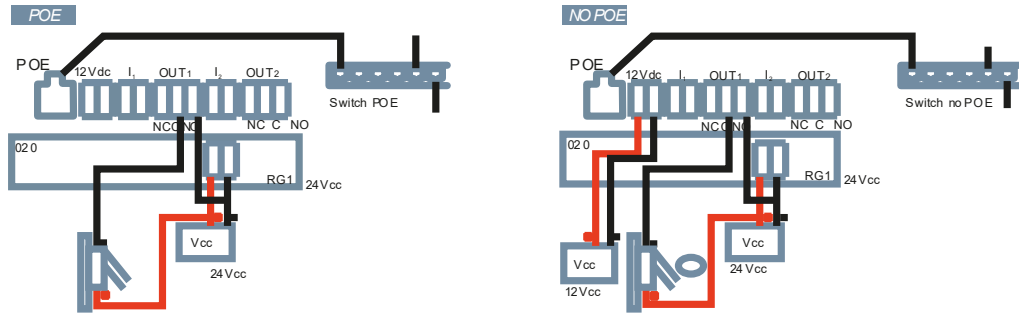

### One to One sin bucle inductivo

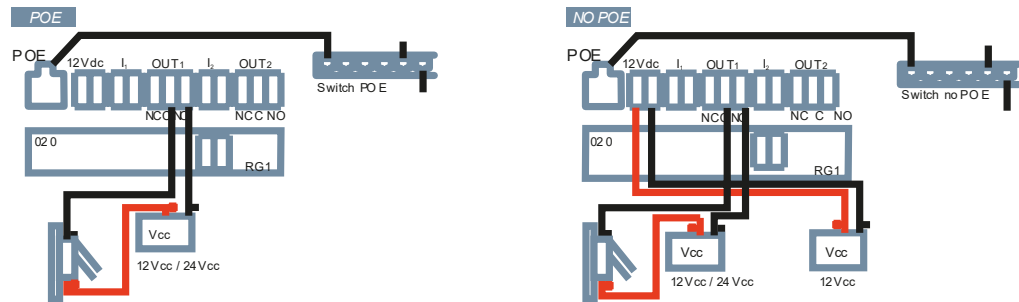

---

## INFORMACIÓN IMPORTANTE SOBRE LA PROTECCIÓN DEL EQUIPO:

*Recordatorio: según la norma IEC 62368-1, es necesario conectar el dispositivo a una toma de tierra funcional por motivos de protección del equipo. A tal efecto, será suficiente con realizar la conexión a toma de tierra de la caja de empotrar o superficie empleada durante la instalación.*

---



El equipo que ha adquirido está identificado según Directiva 2012/19/UE sobre Residuos de aparatos eléctricos y electrónicos.  
Mas info:



### Warning:

This device complies with Part 15 of the FCC Rules. Its operation is subject to the following two conditions: (1) this device may not cause harmful interference, and (2) this device must accept any interference received, including interference that may cause undesired operation.

Changes or modifications not expressly approved by the party responsible for compliance could void the user's authority to operate the equipment.

*NOTE: This equipment has been tested and found to comply with the limits for a Class B digital device, pursuant to Part 15 of the FCC Rules. These limits are designed to provide reasonable protection against harmful interference in a residential installation. This equipment generates, uses and can radiate radio frequency energy and, if not installed and used in accordance with the instructions, may cause harmful interference to radio communications. However, there is no guarantee that interference will not occur in a particular installation.*

If this equipment does cause harmful interference to radio or television reception, which can be determined by turning the equipment off and on, the user is encouraged to try to correct the interference by one or more of the following measures:

- Reorient or relocate the receiving antenna.
- Increase the separation between the equipment and the receiver.
- Connect the equipment into an outlet on a circuit different from that to which the receiver is connected.
- Consult the dealer or an experienced radio technician

# FERMAX

FERMAX ELECTRONICA S.A.U

Avenida Tres Cruces, 133

46017 Valencia, Spain



Correo electrónico: [fermax@fermax.com](mailto:fermax@fermax.com)  
[tec@fermax.com](mailto:tec@fermax.com)

Web: <http://www.fermax.com>